

Informacje Prezydium (SARP Marketing)

XXI edycja Konkursu Polski Cement w Architekturze

Stowarzyszenie Architektów Polskich oraz Stowarzyszenie Producentów Cementu już po raz 21. organizują konkurs na najlepszą realizację z użyciem technologii żelbetonowej. Celem konkursu jest pokazanie możliwości twórczego użycia technologii betonowej w budownictwie.

Zadanie konkursu polega na corocznym wyborze najlepszej realizacji wykonanej i przekazanej do użytku do końca roku poprzedzającego rok, w którym odbywa się kolejna edycja Konkursu. W przypadku XXI edycji konkursu mogą być zgłaszane realizacje **oddane do użytku przed końcem 2016 roku**.

Do udziału w konkursie winny być zgłaszane prace z istotnym i znaczącym zastosowaniem technologii betonowej. Mogą to być prace z zakresu:

- obiektów budownictwa ogólnego,
- obiektów budownictwa przemysłowego,
- obiektów inżynierskich.

Prace do udziału w konkursie mogą być zgłaszane poprzez:

- oddziały SARP,
- oddziały PZITB,
- pracownie, biura projektów,
- Stowarzyszenie Producentów Betonu.

Zgłoszenie pracy do udziału w konkursie winno zawierać:

1. zasadnicze rysunki i zdjęcia realizacji na najwyżej 10 arkuszach formatu A-4,
2. opisową charakterystykę obiektu (zespołu obiektów) nie przekraczającą 1 strony maszynopisu formatu A-4,
3. składu zespołu autorskiego (dane kontaktowe)
4. dane inwestora oraz wykonawcy (dane kontaktowe)
5. autorstwo przekazanych do publikacji zdjęć
6. materiały w wersji elektronicznej na CD:
 - 8-12 zdjęć wyłącznie w formatach TIFF, ew. JPG, rozdzielczość min. 300 dpi (5000 pixeli x 3500 pixeli) + autorzy zdjęć
 - rysunki wyłącznie w formatach EPS, DWG, ew. wektorowe zakotwiczone w PDF-ie, sytuacja, po jednym rzucie, przekroju obiektów zgłoszonych do konkursu
 - skrócony opis autorski (max. 1600 znaków)

Osoba lub osoby zgłaszające projekt do konkursu są obowiązane w terminie **do dnia 03.10. 2017 r.** do złożenia oświadczenia o ewentualnych współautorach projektu z podaniem ich imion i nazwisk oraz adresów do korespondencji oraz zawierające klauzulę, że są to wszyscy współautorzy tego projektu.

Zgłoszenia prac przyjmuje Biuro Zarządu Głównego SARP **do dnia 18 września 2017 r.** 00-366 Warszawa, ul. Foksal 2.



Pytania proszę kierować na adres: sarp@sarp.org.pl

http://www.sarp.org.pl/pokaz/xxi_edycji_konkursu_polski_cement_w_architekturze,2443/

Informacje Prezydium (SARP Prezydium)

Dom Architekta ZAMEK TUCZNO

Zapraszamy architektów do Domu Architekta ZAMEK TUCZNO.

<http://www.zamek-tuczno.com.pl/>

Dla członków SARP przygotowaliśmy atrakcyjne zniżki:

http://www.zamek-tuczno.com.pl/c/cennik_dla_czlonkow_sarp,32

W Zamku oddajemy Gościom do dyspozycji:

- 4 pokoje 1-osobowe
- 13 pokoi 2-osobowych
- 13 pokoi 3-osobowych (z możliwymi dostawkami)
- 5 apartamentów 2-osobowych (z możliwymi dostawkami)
- 4-osobowe studio przy Bramie Zamkowej (osobna sypialnia 2 osobowa + salon z aneksem kuchennym)

Rezerwacje:

Zamek Tuczno
ul. Zamkowa 1,
78-640 Tuczno

Telefon: 789 184 622

e-mail: marketing@zamek-tuczno.com.pl, repcja@zamek-tuczno.com.pl

lub poprzez stronę internetową: <http://www.zamek-tuczno.com.pl/rezerwacje/>

Informacje z Oddziałów (SARP Częstochowa)

TYDZIEŃ Z ARCHITEKTURĄ

Zapraszamy do odkrywania architektury Częstochowy w ramach organizowanych przez Stowarzyszenie Architektów Polskich SARP Oddział w Częstochowie wydarzeń TYGODNIA Z ARCHITEKTURĄ:

21.08. godz. 17.00 poznawanie obiektu architektonicznego od wnętrza - zwiedzanie Wyższego Seminarium Duchownego, z komentarzem jednego ze współautorów Jerzego Kopyciaka
prosimy o wcześniejsze zgłoszenie chęci uczestnictwa: sarp.czestochowa@gmail.com
zbiórka: przed bramą Wyższego Seminarium Duchownego ul. Św. Barbary 41

22.08 godz. 17.00 spacer architektoniczny ul. Wieluńska – z okazji 300 rocznicy nadania praw miejskich Częstochówce;
prowadzący: Marcin Cieśla oraz Andrzej Przewłocki (PTTK)
zbiórka: róg Rynku Wieluńskiego i ul. Wieluńskiej

23.08 godz. 17.00 dzień otwarty Oddziału SARP w Częstochowie
miejsce: ul. Kopernika 11/11

24.08 godz. 17.00 tożsamość miasta – poszukiwania, rozmowy o Częstochowie sprzed lat; warsztaty organizowane we współpracy z Latającym Centrum Promocji Młodych
prowadzący: Hubert Wąsek
miejsce: ul. Kopernika 11/11

25.08 godz. 17.00 warsztaty architektoniczne "Dzieci w architekturze"
prosimy o wcześniejsze zgłoszenie chęci uczestnictwa: sarp.czestochowa@gmail.com
prowadząca: Karolina Domańska-Tyrała
miejsce: ul. Kopernika 11/11

26.08 godz. 17.00 konkurs fotograficzny „Detal w architekturze Częstochowy” - ogłoszenie wyników oraz wernisaż
miejsce: ul. Kopernika 11/11

27.08 godz. 17.00 spotkanie architektów z mieszkańcami z okazji 140 rocznicy działania Stowarzyszenia Architektów Polskich, prezentacja publikacji dotyczącej działania Stowarzyszenia
miejsce: ul. Kopernika 11/11

Projekt dofinansowany ze środków Urzędu Miasta Częstochowy.



Dział Zagraniczny (SARP Biuro ZG SARP)

Architectural Photography Award 2017

W imieniu Stowarzyszenia Architektów Węgierskich zapraszamy do wzięcia udziału w konkursie fotograficznym: „Architectural Photography Award 2017”.

Szczegółowe informacje można uzyskać na stronie konkursu: <http://photoaward.meonline.hu/> oraz pod adresem



mailowym: photoaward.meonline@gmail.com



ARCHITECTURAL
PHOTOGRAPHY
AWARD
2017



ME

HERE WE ARE – ITT VAGYUNK!

PHOTO AWARD OF THE ASSOCIATION OF HUNGARIAN ARCHITECTS AND THE HUNGARIAN ARCHITECTURE MAGAZINE

ARCHITECTURAL PHOTOGRAPHY AWARD

INTERNATIONAL JURY

EXHIBITIONS: BUDAPEST, BRATISLAVA, PRAGUE, CRACOW

EXHIBITION CATALOGUE

PHOTOAWARD.MEONLINE.HU

THE ARCHITECTURAL PHOTOGRAPHY AWARD IS SPONSORED BY VISEGRAD FUND

• Visegrad Fund



SPOLK
ARCHITEKTOV
SLOVENSKA



SLOVAK
ARCHITECTS
SOCIETY



PHOTO: MÁRK PÉTER VARGHA



Dział Zagraniczny (SARP Biuro ZG SARP)

Festiwal

Na prośbę moskiewskiego oddziału Unii Architektów Rosyjskich zapraszamy do wzięcia udziału, w odbywającym w się w ramach Siódmej Edycji Międzynarodowego Festiwalu „Eco-shore”, konkursie "The Spit in Nizhny Novgorod – a Town-planning Comprehension of the Important Urban Public Space".

Wszelkich informacji udziela koordynator:

Elena Zhilnikova

Tel.: +7 (495) 697-77-84

E-mail: moskvarch@mail.ru

<http://ecobereg.ru/en>

Dział Zagraniczny (SARP Biuro ZG SARP)

Biennale dla Młodych Architektów Leonardo 2017

Na prośbę Białoruskiej Unii Architektów zapraszamy do wzięcia udziału w odbywającym się w ramach 12. Międzynarodowego Festiwalu Architektury, 7. Międzynarodowym Biennale dla Młodych Architektów „Leonardo 2017”.

Wszelkie informacji można otrzymać na stronie Biennale:

<http://bsa.by/events/leonardo/o-biennale>

lub pod numerami telefonu:

+375 17 327 71 20

+375 17 222 36 65;

e-mail: rda@bsa.by

Dział Zagraniczny (SARP Biuro ZG SARP)

Rozstrzygnięcie IV edycji konkursu UIA Friendly and Inclusive Spaces - Przestrzenie przyjazne i dostępne

Konkurs Międzynarodowej Unii Architektów "Przestrzenie przyjazne i dostępne" powstał z inicjatywy dyrektora Programu Pracy Architektura dla Wszystkich Krzysztofa Chwaliboga w 2008 roku.

Jego celem jest promocja jakości architektury – a więc: inspirującej, przyjaznej i dostępnej przestrzeni.

Po raz pierwszy Konkurs został rozstrzygnięty na Kongresie UIA w Turynie jeszcze jako ograniczony do II Regionu UIA (kraje Europy środkowej, południowej i wschodniej). Wówczas jeden z trzech medali zdobył Tomasz Konior za



realizacji rozbudowy gmachu Akademii Muzycznej w Katowicach.

II edycję konkursu rozstrzygnięto na Kongresie UIA w Tokio w 2011 roku. Tym razem kolejnym polskim medalistą został Bolesław Stelmach za zrealizowane centrum Fryderyka Chopina w Żelazowej Woli.

Od Kongresu w Durban w 2014 roku dzięki poparciu dwóch byłych prezesów UIA Vassilisa Sgoutasa oraz Alberta Dublera zasięg konkursu rozszerzono na całą UIA.

Wśród realizacji zgłoszonych z kilkudziesięciu krajów świata po raz trzeci jeden z trzech przyznanych medali trafił do polskich architektów: Krzysztofa Ingardena i Jacka Ewy za Małopolski Ogród Sztuki.

W 2015 roku w trakcie audytu szeregu działań UIA, audytor Peter Mould uznał za ważną dla realizacji celów Unii organizację konkursu Przyjazne Przestrzenie.

W bieżącym roku przed kolejnym kongresem w Seulu rozstrzygnięto kolejną ogólnościatową edycję konkursu nagrody "Friendly and Inclusive Spaces".

Jury pod przewodnictwem Vassilisa Sgoutasa (byłego prezydenta UIA) w składzie: Krzysztof Chwalibóg, Eduardo Elkouss (Hiszpania), Joseph Kwan (Hongkong), Fionnuala Rogerson (Irlandia), Krzysztof Ingarden (laureat poprzedniej edycji) zebrało się w Warszawie w dniu 1 czerwca.

Medale i wyróżnienia przyznano w trzech kategoriach: budynki nowe, historyczne oraz przestrzenie publiczne.

- W kategorii budynków nowych medal przyznano MC Garry Ni Enaigh Architects za realizację budynku liceum Colaiste Ailigh w Irlandii.
- Również architekt z Irlandii Sean Harrington uzyskał medal za budowę centrum parafialnego zabytkowego kościoła Malahide.
- Natomiast za najbardziej przyjazną przestrzeń publiczną uznano zagospodarowanie wybrzeży w Costa Rica – Paseo Puerta de Tierra projektu pracowni SCF Arquitectos.

Medale (ufundowane przez SARP) oraz wyróżnienia zostaną wręczone na Ceremonii Zamknięcia 26 Kongresu UIA w Seulu.

II ogólnościatowa edycja tego konkursu UIA wykazała, że temat architektury przyjaznej znajduje zainteresowanie wśród coraz większej liczby architektów.

W przeddzień rozstrzygnięcia Konkursu członkowie jury konkursu zostali przyjęci przez prezesa SARP Mariusza Ścisło i wiceprezesa SARP Jerzego Grochulskiego.

Pełną informację o projektach wyróżnionych (w konkursie przyznano 9 wyróżnień) można znaleźć na stronie internetowej UIA.

Bożenna Turant Chwalibóg
architekt SARP



Dział Zagraniczny (SARP Biuro ZG SARP)

Wystawa Domy Jednorodzinne w krajach Grupy Wyszehradzkiej

Zapraszamy do wzięcia udziału w tegorocznej edycji wystawy „Domy Jednorodzinne w krajach Grupy Wyszehradzkiej”.

Spośród nadesłanych zgłoszeń, Jury wybierze 4 domy jednorodzinne, ukończone w roku 2016 i 2017.

Zgłoszenia na CD wraz z wydrukami wszystkich materiałów prosimy dostarczyć do dnia 16 sierpnia 2017 r. do godz. 14.30 na adres:

Stowarzyszenie Architektów Polskich
Ul. Foksal 2
00-950 Warszawa
V4 FAMILY HOUSES

Zgłoszenia (w wersji elektronicznej – edytowalnej i papierowej) muszą zawierać:

Teksty (po polsku i angielsku):

- imię i nazwisko architekta/architektów, nazwę, adres i kontakt e-mail do pracowni
- nazwę domu
- nazwę miejscowości, w której dom się znajduje
- legendę z opisem pomieszczeń

Grafikę:

- plan budynku z ogrodem
- widok ulicy, przy której dom jest ulokowany
- rzuty pomieszczeń w grafice czarno białej
- przekrój w charakterystycznym miejscu
- 3-4 zdjęcia domu

Informacje Prezydium (SARP Biuro ZG SARP)

PARDES FESTIVAL 2017 – Spotkania z Kulturą Żydowską | 16-20 sierpnia 2017 | Kazimierz Dolny



O **Kazimierzu Dolnym**, jego walorach architektonicznych i krajobrazowych napisano już tomy, o jego wyjątkowości przekonywali też polscy i żydowscy literaci. Piękno miasteczka i jego niezwykły klimat artystyczny utrwalił malarze pochodzący z różnych środowisk, wśród których liczną grupę stanowili artyści pochodzenia żydowskiego. Przedwojenny Kazimierz Dolny został utwarty w filmach kręconych w języku jidysz, które natychmiast trafiły do dystrybucji w Ameryce. Potencjał, jaki niesie ze sobą bogactwo kulturowe Kazimierza, uroda tego miejsca i jego *genius loci*, czynią je lokalizacją wprost idealną na Pardes Festival, czyli Spotkania z Kulturą Żydowską.

Polecamy wszystkie bez wyjątku spotkania festiwalowe: na początek spacer po kolekcji malarstwa polsko-żydowskiej kolonii artystycznej w Kamienicy Celejowskiej i oprowadzanie po ekspozycji judaików Muzeum Sztuki Żłotniczej w gmachu głównym Muzeum Nadwiślańskiego. Zachęcamy do udziału w spacerach tematycznych w przestrzeni miasteczka. Już tradycyjnie odbędzie się prezentacja jednej z galerii wystawy stałej Muzeum Historii Żydów Polskich POLIN. Tym razem powędrujemy po galerii „Miasteczko. 1648-1772”. Głównym elementem galerii

jest synagoga, którą w Muzeum reprezentuje replika dachu drewnianej synagogi z Gwoźdzca. Zachowała się szczęśliwie dokumentacja synagogi gromadzona w XIX i na początku XX w. i dzięki ocalałym dokumentom tradycyjnymi rzemieślniczymi metodami dokonano rekonstrukcji budowli, przede wszystkim niezwykle bogatych polichromii zdobiących drewniany sufit. Zrekonstruowany dach synagogi to symboliczne serce całego Muzeum POLIN. Warto przypomnieć, że część prac rekonstrukcyjnych dachu synagogi z Gwoźdzca prowadzono w 2012 r. w synagodze kazimierskiej.

Fundacja Spichlerz Kultury przykłada wielką wagę do oprawy graficznej Pardes Festival. Tego roku temat wiodący to znaki zodiaku. Szata graficzna piątej edycji Pardes Festival to połączenie wycinanek Joanny Matyjasek i oprawy graficznej Lidii Dańko. I właśnie znakom zodiaku i kalendarzowi żydowskiemu poświęcone są dwa wydarzenia festiwalowe. *O znakach zodiaku w żydowskiej kulturze ludowej* opowie Aleksandra Wilczura ze Stowarzyszenia Cukunft. A kolejne spotkanie festiwalowe to warsztat wycinanki żydowskiej z Joanną Matyjasek, twórczynią i badaczką tradycyjnych wycinanek żydowskich, od lat zafascynowaną tą sztuką, która pierwsze nauki w tej dziedzinie pobierała pod okiem znanej mistrzyni wycinanki żydowskiej Moniki Krajewskiej.

Aż dwie prezentacje przypomną wystawy poświęcone wybitnym łódzkim artystom żydowskim, braciom Hirszenbergom. W ramach obchodów 70-lecia Żydowskiego Instytutu Historycznego przypomnimy postać Józefa Sandla, założyciela działu sztuki w ŻIH i także znawcy twórczości Samuela Hirszenberga.

W ramach obchodów 700-lecia lokacji Lublina **zapraszamy 17 sierpnia, o godz. 15.00 do Domu Architekta** na prezentację Marcina Fedorowicza z Ośrodka „Brama Grodzka – Teatr NN” *Przedwojenny wielokulturowy Lublin na fotografiach z kolekcji Bramy Grodzkiej*.

Lublin na przedwojennej fotografii to temat przebogaty i intrygujący. Potrzeba rejestrowania życia miasta splatała się z eksploracją jego historii; próba uchwycenia dnia codziennego w jego wielokulturowym wymiarze i różnorodności form architektonicznych łączyła się eksperymentami formalnymi. Miasto zachwycało malowniczym położeniem geograficznym, uwagę przykuwało zróżnicowanie architektoniczne: bogactwo sąsiadowało z biedą. Lublin intrygował barwnością postaci: mieszkańcy Lublina różnych wyznań mieszały się z przybyszami z okolicznych wiosek.

Tylko dzięki starym fotografiom i innym formom ikonograficznym z okresu międzywojnia można odtworzyć nieistniejącą lubelską dzielnicę żydowską. Pozornie beznamiętne zdjęcia Stefana Kięłszni, statyczne, pocztówkowe ujęcia Jana Bułhaka, typy ludzkie uchwycone przez Altera Kacyzne, malarskie wizje Symchy Binema Trachtera, drobiazgowo rysunki Witolda Chomicza, rysunki rzutów zawarte na marginesach prac Jana Kantego Gumowskiego przywracają obraz przedwojennego żydowskiego Lublina, są ważnym źródłem poznania topografii tych dzielnic miasta, którym kres przyniósł wrzesień 1939 r.

Ośrodek „Brama Grodzka – Teatr NN” gromadzi i systematycznie powiększa Archiwum Fotografii. W jego zasobach znajdziemy: ok. 2 tys. fotografii w postaci odbitek na papierze, negatywów, diapozytywów, dagerotypów i kopii w formie cyfrowej. Podstawę zbioru stanowi: 120 zdjęć Stefana Kięłszni, 41 zdjęcia Stanisława Magierskiego, 22 fotografie Jana Bułhaka, 52 zdjęcia Józefa Czechowicza, 48 fotografii Wiktora Ziółkowskiego, 6 fotografii Romana Viśniaka, 6 zdjęć lotniczych Lublina oraz zdjęcia rodzinne. Zbiory są archiwizowane w formie kart katalogowych, sporządzanych według standardowego opisu z uwzględnieniem podstawowych informacji: autora, daty wykonania, przedstawionego miejsca (na kanwie materiałów Ośrodka „Brama Grodzka – Teatr NN”).

Już tradycyjnie wystąpi na Pardes Festival kurator zbiorów Muzeum Villa la Fleur w Konstancinie, Artur Winiarski, wybitny znawca twórców z kręgu École de Paris.

Do krainy zabawek produkowanych w kaliskiej fabryce żydowskich fabrykantów wielce zasłużonych dla miasta

Kalisza wprowadzi gości festiwalowych Julia Łach, znawczyni tematyki starych zabawek celuloidowych, kolekcjonerka i renowatorka zabytkowych lalek. Zapraszamy w sobotę, 19 sierpnia o godz.12.30. Z artykułu Julii Łach: „Ostatnio na rynku antykwarycznym wiele się mówi o tzw. polskich *Szrajerkach*. Co to jest i dlaczego tak bardzo są poszukiwane?

Organizatorzy zapraszają na wydarzenia poświęcone innym mniejszościom etnicznym i narodowym Polskę zamieszkującym Polskę, m.in. na *Popołudnie z Morelą*, czyli cykl spotkań poświęconych tematyce ormiańskiej w urokliwym Pensjonacie Folwark Walencja. W tematykę romską wprowadzi gości festiwalu Andrzej Grzymała-Kazłowski, twórca Muzeum Kultury Romów Polskich w Warszawie. O Zagładzie Roma i Sinti w Litzmannstadt-Getto opowie dr Zofia Trębacz z Muzeum Tradycji Niepodległościowych w Łodzi. O cerkwiach, kościołach i synagogach w twórczości Nikifora opowie Zbigniew Wolanin z Muzeum Nikifora w Krynicy-Zdroju.

W Roku Rzeki Wisły nie zabraknie wydarzenia poświęconego roli Wisły w historii Kazimierza Dolnego. Zapraszamy do oddziału Przyrodniczego Muzeum Nadwiślańskiego w sobotę festiwalową, 19 sierpnia. W niedzielę festiwalową, 20 sierpnia, kustosze Muzeum Wsi Lubelskiej oprowadzą gości festiwalu po podlubelskim skansenie, w którym zgromadzono cenne obiekty żydowskiej kultury materialnej.

W ramach pokazów pofestiwalowych Międzynarodowego Festiwalu „Żydowskie Motywy” 2017 zapraszamy na dwa wydarzenia filmowe: „Hummus! i „Nad brzegami Jarkonu”.

W programie festiwalu zaplanowano **cztery wydarzenia muzyczne**: na kazimierskim Rynku, w ramach inauguracji Pardes Festival 2017, 16 sierpnia, wystąpi rewelacyjny **zespół Meadow Quartet**. Zaprezentuje on utwory **lidera zespołu, Marcina Malinowskiego. Organizatorem koncertu jest Towarzystwo Społeczno-Kulturalne Żydów w Polsce (TSKŻ)**. W rekomendacji radiowej Dwójki czytamy: *W świecie Meadow Quartet wszystko może się wydarzyć – muzyka tradycyjna nie jest punktem końcowym na artystycznej drodze czwórki muzyków. Tradycja żydowska jest tu pretekstem do stworzenia oryginalnego świata dźwięków. Gruntownie wykształceni muzycy, sięgając po całą paletę środków improwizacyjnych, sprawiają, że ich muzyka nabiera oryginalnej dynamiki i charakteru. Członkowie zespołu z wielką swobodą poruszają się po terenach współczesnej kameralistyki, akustycznego jazzu i muzyki improwizowanej.*

W trakcie *Popołudnia z Morelą* zaplanowany jest **niezwykły wielokulturowy koncert muzyki i poezji ormiańskiej, hebrajskiej, perskiej i greckiej "Kiele, kiele" ("Przyjdź, przyjdź") w wykonaniu duetu Sol et Luna, czyli Saby Krasoczko i Mieczysława Litwińskiego.**

Wyjątkowo zapowiada się piątkowy wieczór 18 sierpnia w Teatrze na Klepisku pod Kazimierzem: wystąpi **fenomenalna Café Cortao el Grupo Flamenco de Varsovia**. A po koncercie warsztat flamenco. Koncert flamenco to zwieńczenie dnia wielokulturowego na Pardes Festival.

W koncercie finałowym festiwalu, w sobotę 19 sierpnia, zagra i zaśpiewa **Global Shtetl Band**, formacja, którą tworzą dwaj muzycy z Niemiec, **Markus Milan Mueller** i **Daniel Piccon** oraz świetnie znany muzyk lubelski, **Bartek Stańczyk**. Motyw przewodni koncertu to Yiddish Mambo i Latino-Klezmer! Nowy Jork, Miami, Hawana, Buenos Aires w połowie XX w.: muzyka imigrantów z Europy Wschodniej styka się z kulturą obu Ameryk, dając nową, gorącą mieszankę tradycji Starego Kontynentu, muzyki żydowskiej oraz modnych wówczas rytmów latynoamerykańskich. **Global Shtetl Band** czerpie z tej ekscytującej tradycji „mamboniksów”, przekształcając ją z odwagą, wirtuozerią i wdziękiem w muzykę nowego zglobalizowanego milenium. Zespół wystąpi w Teatrze na Klepisku.

Muzeum Historii Żydów Polskich POLIN jest patronem honorowym Pardes Festival.

Zarząd Główny SARP i Dom Architekta w Kazimierzu Dolnym są partnerami Pardes Festival.

Zachęcamy do śledzenia festiwalowego facebooka: <https://www.facebook.com/PardesFestival/>

Tekst: Aleksandra Markiewicz, dyrektor programowy Pardes Festival

Informacje Handlowe (SARP Marketing)

Specjalna oferta Renault zaprojektowana dla architektów

To już ostatnia szansa, żeby skorzystać z wyjątkowej oferty Renault skierowanej do architektów. Dzięki niej mogą Państwo kupić na specjalnych warunkach m.in. luksusowy van Renault Espace, najnowsze modele z klasy biznes: Renault Talisman i Talisman Grandtour oraz crossovery Renault Captur i Kadjar. Szczegóły oferty można sprawdzić pod adresem www.renaultdlaarchitektow.pl



W tle budynek Filharmonii Paryskiej. Architekt: Jean Nouvel.

W ciągu ostatnich lat samochody Renault przeszły stylistyczną metamorfozę. Dziś modele tej marki wyróżniają się zmysłowym designem, dynamiczną sylwetką i wyrafinowaną prostotą detali. Autorem nowej stylistyki jest



holenderski designer Laurens Van Der Acker, główny projektant marki. Według jego koncepcji samochód stanowi integralną część życia i powinien być dopasowany do jego kolejnych etapów.

Ta zasada znajduje swoje odzwierciedlenie w designie, a także w wyposażeniu aut. Zastosowane w nich inteligentne technologie ułatwiają i uprzyjemniają codzienność.

Na szczególną uwagę zasługują unikalny system czterech kół skrętnych 4Control oraz technologia Multi-Sense, pozwalająca na zmianę parametrów jezdnych i dopasowanie ich do preferowanego stylu prowadzenia. Z kolei dzięki tabletowi R-Link 2 można mieć zawsze dostęp do multimediiów. Duży ekran oraz jego ergonomia sprawiają, że jest on jeszcze bardziej intuicyjny w obsłudze.

Partnerzy SARP (SARP Marketing)

PODZIĘKOWANIA OD RIGIPS DLA SARP

Szanowni Państwo, było nam niezmiernie miło uczestniczyć w Zebraniu ZG SARP w Kazimierzu Dolnym, w dniach 23-25.06.

Podczas spotkania mieliśmy okazję zaprezentowania naszej nowej rewolucyjnej płyty Habito™ (której możliwości opisujemy w kolejnym artykule). Na stoisku RIGIPS ochotnicy mieli możliwość przetestowania wytrzymałości Habito™ m.in. podciągając się na zamocowanym do płyty drążku oraz uderzając w płytę 3.5 kg młotkiem. Reakcje odwiedzających... bezcenne. W sobotę do dyspozycji gości był zaproszony przez RIGIPS karykaturzysta – uczestnicy spotkania mogli się sportretować, zyskując miłą pamiątkę z Kazimierza.

Podczas spotkania RIGIPS reprezentowali: Leszek Rybak – Krajowy Manager Sprzedaży Inwestycyjnej, Aleksandra Krzesimowska – Kierownik Komunikacji Marki i Programów Lojalnościowych oraz Krzysztof Romańczuk – Doradca Projektowy (region południowy zachód)

Poniżej podajemy kontakty do zespołu Doradców Projektowych RIGIPS:

- Radosław Augustyniak (region północny zachód), tel.: 603 761 455, e-mail: Radoslaw.Augustyniak@saint-gobain.com
- Krzysztof Romańczuk (region południowy zachód), tel.: 662 232 036, e-mail: Krzysztof.Romanczuk@saint-gobain.com
- Michał Samborski, (region północny wschód), tel.: 662 155 950, e-mail: Michal.Samborski@saint-gobain.com

Dziękujemy za tak liczne zainteresowanie i pozytywny odbiór!! Do zobaczenia wkrótce!!





RIGIPS PRO Habito™ - ściana inna niż wszystkie.

RIGIPS PRO Habito™ to płyta gipsowo-kartonowa nowej generacji - solidna i odporna na uderzenia.

Wykonywanie ścian z RIGIPS PRO Habito™ jest doskonałym rozwiązaniem we wszystkich miejscach charakteryzujących się dużym natężeniem ruchu np. w hotelach, biurach, szkołach, pokojach dziecięcych itp. Właściwości Habito™ pozwalają ograniczyć do minimum uszkodzenia powstające w wyniku codziennej eksploatacji, a zwiększone możliwości mocowania to pewność i bezpieczeństwo użytkowania. Kluczowe zalety płyt RIGIPS PRO Habito™ to:

- trwałość i wytrzymałość – ściany zbudowane z RIGIPS PRO Habito™ zapewniają doskonałą odporność a ich solidność gwarantuje komfort na lata,
- łatwe mocowanie – powierzchnia płyt Habito™ umożliwia montaż szafek, półek, sprzętu RTV, bez potrzeby stosowania wiertła lub narzędzi specjalistycznych. Wystarczy przykręcić je bezpośrednio do powierzchni ściany,
- gładka powierzchnia – nie ma konieczności przeprowadzania dodatkowych prac wykończeniowych,
- nie wymaga użycia specjalistycznych narzędzi – płyty można ciąć zwykłym nożem wielofunkcyjnym (natnij i złam).

Zapraszamy do obejrzenia filmu o RIGIPS PRO Habito™: <https://www.youtube.com/watch?v=1UiXCaDbjrg>
oraz odwiedzenia strony RIGIPS: <http://www.rigips.pl/produkt-rigips,469,2513,rigips-pro-habito.htm>





Informacje Handlowe (SARP Marketing)

Stropex EMO – montaż nowej generacji i gotowiec dla architektów

Ostatnie lata polskiej stolarki to nie tylko znacząca poprawa jakości i technologii okien i drzwi. Niestety montaż pozostawia sporo do życzenia. Dlatego Firma Stropex opracowała nową technologię montażu okien i drzwi. ENRGOOSZCZĘDNY MONTAŻ OKNA (EMO) to rozwiązania dedykowane szczególnie dla domów energooszczędnych. Spełnia doskonale właściwości izolacyjne, spełniające wymagania ciepłego montażu okien nawet w domach pasywnych.

Jedyny taki w Europie

Technologia firmy Stropex z Pleszewa jest innowacyjną koncepcją, która gwarantuje szczelne okna i montaż wysokiej jakości. EMO to jedyny w Polsce i jedyny w Europie certyfikowany ciepły system montażowy. Polega on na zamontowaniu okna w termoizolacyjnej ramie, która zdecydowanie wpływa na podwyższenie parametrów izolacyjnych połączenia okna ze ścianą. Okno przylega do muru podokiennego na całej szerokości. Jednocześnie

zapewniona jest kompensacja naprężeń wynikająca ze zmiennych warunków klimatycznych, nasłonecznienia itp. Dzięki systemowi Stropex unikniemy mostków termicznych, pękaniu styków gładów z ramami okien oraz zawilgocenia i pleśni w otworze okiennym. Montaż ramy z oknem jest możliwy poza budową i dzięki temu można realizować go przez cały rok. System EMO dzielimy na: zestaw listwowy „termo-PROFIL”, zestaw listwowo-ramowy i zestaw ramowy. Jest to rozwiązanie dedykowane domom energooszczędnym, a przy spełnieniu określonych wymagań także domom pasywnym.

System Stropex EMO w pigułce:

Gwarancja na system EMO: 25 lat

Aprobaty techniczne: AT-15-9681/2016, AT-15-9629/2016, ITB-KOT-2017/0019

Nagrody:

Ekskluzywna Stolarka VIP 2015/2016

Złotym Medal na targach BUDMA 2017

Złoty Medal na targach BUDMA 2017 – wybór konsumentów

Polskie Godło Promocyjne Teraz Polska 2017

Jeśli chcą Państwo zastosować najlepszy montaż energooszczędny w Polsce w swoich projektach to zapraszamy na stronę internetową www.stropex.pl oraz do bezpośredniego kontaktu: karolpieta@stropex.pl. Dla architektów firma Stropex udostępnia program ułatwiający projektowanie otworów okiennych w kontekście zastosowania jedyne systemu montażowego z aprobatą techniczną ITB.

Link do filmu: https://www.youtube.com/watch?v=sHlkcv_4JiU



Zastosowanie systemu EMO firmy Stropex z Pleszewa w najbardziej energooszczędnym i przyjaznym środowisku Przedszkola Publicznego w Polsce, w Zielonce k. Warszawy. Projekt zrealizowany przez firmę Weldon sp z o.o. (www.weldon.pl), z architektem prowadzącym – mgr inż.arch. Marianną Leską-Mazur, budynek wykonany w technologii Sunday System firmy Amtech (www.amtech.com.pl) – lekki szkielet stalowy. Projekt wykonany przy

współpracy p. mgr inż. arch. Rafała Owczarka i mgr inż. arch. Barbary Iwasieczko. Budynek został zaprojektowany jako energooszczędny, dzięki czemu w przyszłości koszty eksploatacji budynku będą niewielkie. Do rozwiązań energooszczędnych należy zaliczyć bardzo dobrą izolacyjność ścian, sufitów, okien, drzwi oraz zastosowanie wentylacji mechanicznej z odzyskiem ciepła.

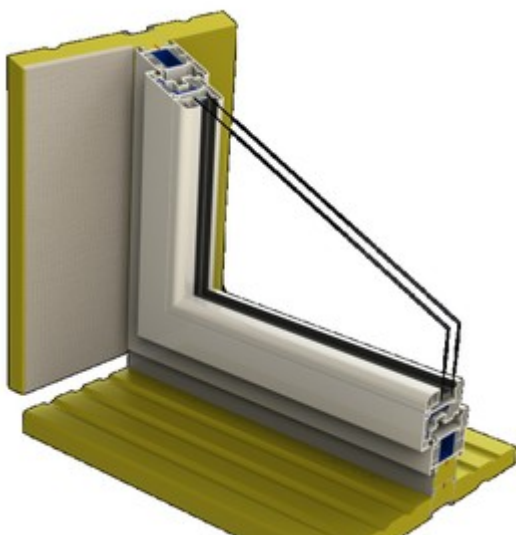
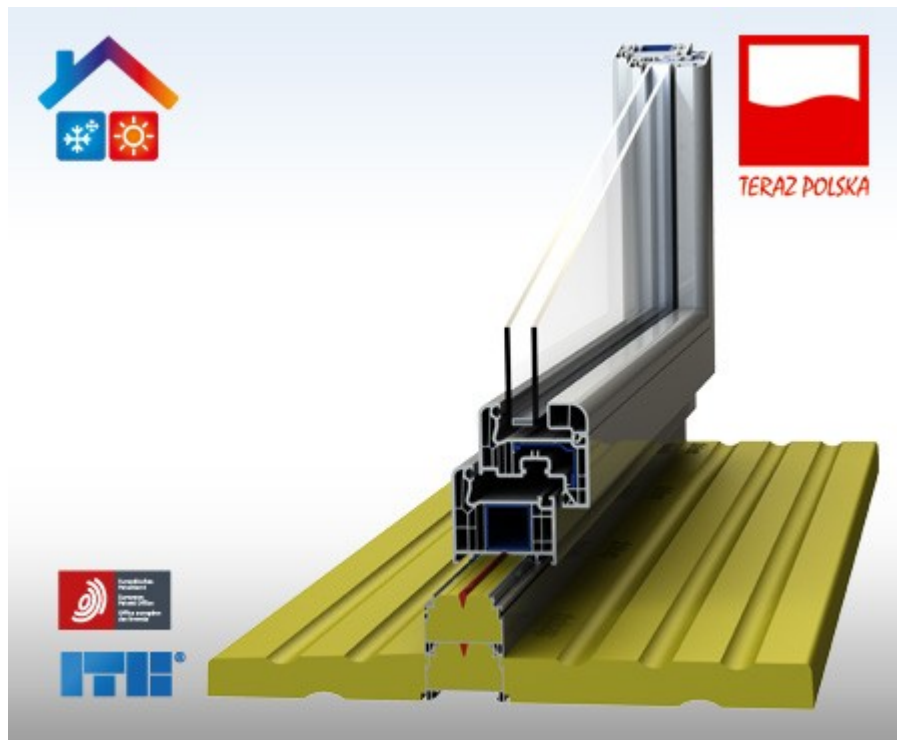

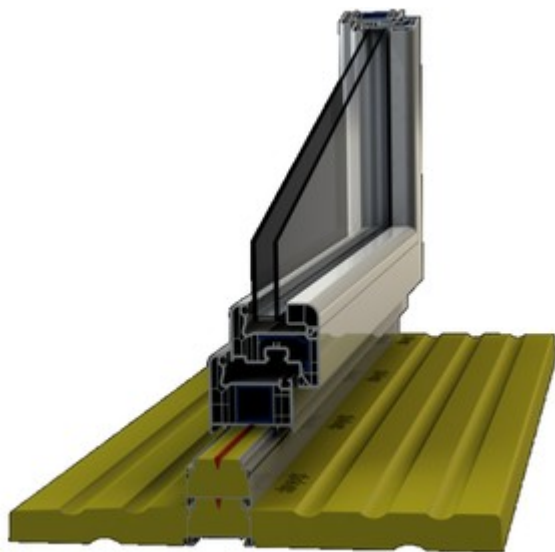

ITB Instytut Techniki Budowlanej

ul. Władysława Gomułki 10, 01-643 Warszawa | tel. 22 628 42 41, fax 22 628 42 42 | www.itb.pl
Krajowa Organizacja Badawczo-Rozwojowa Instytut Techniczny w Budownictwie - WBRB
Krajowa Organizacja Badawczo-Rozwojowa Instytut Techniczny - WBRB

Serie APROBATY TECHNICZNE

APROBATA TECHNICZNA ITB
AT-15-9681/2016

Na podstawie rozporządzenia Ministra Infrastruktury z dnia 8 listopada 2008 r. w sprawie
aprobata technicznych oraz jednolitych organizacyjnych upoważnień do ich wydawania (Dziennik
Ustawy z 2014 r., poz. 1045), w wyniku przeprowadzonego aprobaty technicznej dokonano w
Instytucie Techniki Budowlanej w Warszawie, na następujący sposób:

P.P.J.U. STROPEX Sp. z o.o. Biłota Brzoła, Krzywutów Brzoła
Fabianów, ul. Nowa 15
63-230 Doleńsk

wskazano się przydatności do stosowania w budownictwie zgodnie pod nazwą:

Zestaw wyrobów
EMO-STROPEX – system listwowy
do termoizolacyjnego montażu okien z PVC-U

w zakresie i na zasadach określonych w Załączniku, który jest integralną częścią niniejszej aprobaty
technicznej ITB.

Termin wydania:
14 lipca 2017 r.

Celowość:
Podstawienie ogólne i techniczne



DIREKTOR
Instytut Techniki Budowlanej
[Signature]
dr inż. Marek W. Aul

Warszawa, 14 lipca 2016 r.

Udawanem Aprobata Techniczna ITB AT-15-9681/2016 zawiera 18 stron. Tęże sągi dokumentu zostały wygenerowane
za pomocą Platformy do aprobaty technicznej i będą one formą fragmentu tekstu Aprobata Technicznej
wzrostu planowego, uproszczonego i skróconego. Instytut Techniki Budowlanej

Informacje Prezydium (SARP Biuro ZG SARP)

NOWI CZŁONKOWIE SARP

Bydgoszcz

Katarzyna LEBIECKA
Daria ORŁOWSKA

Poznań



Maria BRZEŹNIAK
Adam GIELNIAK
RAFAŁ MAJEWSKI
Borys WRZESZCZ

Rzeszów

Joanna FIGURSKA-DUDEK
Wojciech GIERLAK
Beata LIPA
Magdalena SZCZUPAJ
Jagoda PIRÓG

Warszawa

Jadwiga KAMUSIŃSKA
Agnieszka LEWANDOWSKA
Adam MILEWSKI
Alina OLCZYK (reaktywowana)
Piotr RYBACKI

Wybrzeże

Kamil DOMACHOWSKI
Agnieszka KOZIŃSKA-NIEWIAROWSKA
Andrzej MAREK
Lidia WILNIEWCZYC (reaktywowana)
Rafał WILNIEWCZYC

Informacje Prezydium (SARP Biuro ZG SARP)

ZMARLI CZŁONKOWIE SARP

W dniu 3 czerwca 2017 r.
zmarła w wieku 90 lat
Koleżanka [Halina Anna ROŚCISZEWSKA](#)
Członek Oddziału SARP w Warszawie

W dniu 4 czerwca 2017 r.
zmarł w wieku 91 lat
Kolega [Henryk HRYCIUK](#)
Członek Oddziału SARP w Warszawie

W dniu 7 czerwca 2017 r.
zmarł w wieku 78 lat
Kolega [Wiesław KEMPKA](#)



Członek Oddziału SARP w Krakowie

W dniu 9 czerwca 2017 r.

zmarł w wieku 85 lat

Kolega [Tadeusz SUWAJ](#)

Członek Oddziału SARP w Krakowie

W dniu 15 czerwca 2017 r.

zmarła w wieku 96 lat

Koleżanka [Zofia ROŻECKA-SAWICKA](#)

Członek Oddziału SARP w Warszawie

W dniu 19 czerwca 2017 r.

zmarł w wieku 74 lat

Kolega [Miroslaw WIŚNIEWSKI](#)

Członek Oddziału SARP w Łodzi

Informacje Prezydium (SARP Biuro ZG SARP)

SKREŚLENI CZŁONKOWIE SARP

Warszawa

Chantal BAUMANN-WIŚNIEWSKA – skr. 12.06.2017 r.

Paweł Rafał CHILIMONIUK – skr. 12.06.2017 r.

Przemysław KOKOT – skr. 12.06.2017 r.

Krzysztof Marek KOTALA – skr. 12.06.2017 r.

Konrad KRUSIEWICZ – skr. 12.06.2017 r.

Marta PAWLICA – skr. 12.06.2017 r.

Marek SĘDZIELSKI – skr. 12.06.2017 r.

Wrocław

Marcin OSIECKI – rezygnacja z członkostwa z dn. 01.06.2017 r.